

Medeli SP4000

Stagepiano

Gebruiksaanwijzing

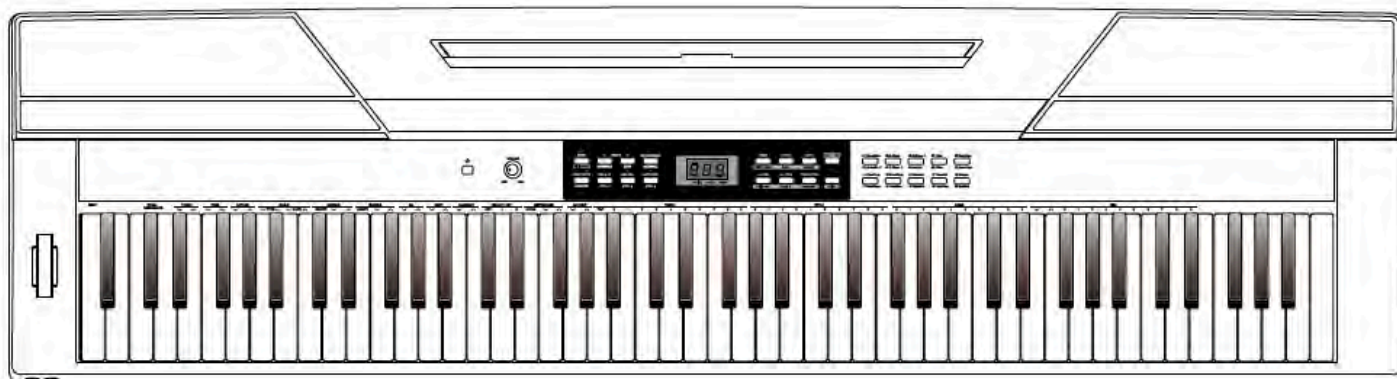

VEILIGHEIDSINFORMATIE!

WAARSCHUWING FCC-VOORSCHRIFTEN (VOOR DE VS)

Deze apparatuur is getest en bevonden te voldoen aan de beperkingen van een Class B digitaal apparaat, volgens Part 15 van de FCC-reglementen.

De beperkingen zijn ontwikkeld om een redelijke bescherming te bieden tegen schadelijke storingen bij huishoudelijk gebruik. Deze apparatuur genereert en gebruikt radiofrequenties en kan, indien niet geïnstalleerd en gebruikt volgens de aanwijzingen, schadelijk interfereren met radiocommunicatie. Er is echter geen garantie dat er zich in bepaalde situaties geen interferenties voordoen. Wanneer deze apparatuur schadelijke storingen bij tv- en radio-ontvangst veroorzaakt, wat kan worden vastgesteld door het apparaat uit en aan te schakelen, is het raadzaam om de storing op te heffen door de volgende maatregelen te nemen:

- Roteer of verplaats de ontvangende antenne
- Vergroot de afstand tussen het apparaat en de ontvanger
- Sluit de apparatuur aan op een andere wandcontactdoos die zich niet in dezelfde groep als die van de ontvanger bevindt
- Vraag een wederverkoper of een ervaren radio- of tv-technicus om hulp.

Ongeoorloofde veranderingen of modificaties aan de apparatuur kunnen leiden tot het vervallen van het recht op het gebruik van de apparatuur.

VOORZICHTIG

Sterke magnetische velden kunnen het normaal functioneren van het apparaat verhinderen. Volg dan de resetprocedure zoals beschreven in de handleiding. Als dat niet helpt, gebruik het apparaat dan op een andere locatie.

VOORZORGSMAATREGELEN

LEES AANDACHTIG ALVORENS VERDER TE GAAN

Bewaar deze handleiding op een veilige plaats voor toekomstige naslag.

Voeding

Sluit de bijbehorende lichtnetadapter aan op een stopcontact met het juiste voltage. Sluit het niet aan op een stopcontact met een ander voltage dan waarvoor het apparaat bedoeld is. Ontkoppel de lichtnetadapter wanneer het apparaat niet in gebruik is of in het geval zich onweer voordoet.

Aansluitingen

Alvorens het instrument op andere apparatuur aan te sluiten, schakel alle betreffende apparaten eerst uit.

Plaatsing

Stel het apparaat niet bloot aan omstandigheden die vervorming, verkleuring of nog ernstiger schade veroorzaken:

- Direct zonlicht
- Extreme temperaturen of vochtigheid
- Overmatig stof en vuil
- Sterke trillingen of schokken
- In de nabijheid van magnetische velden

Storingen op andere elektrische apparaten

Radio's en tv's die dicht bij het apparaat staan kunnen storende signalen ontvangen. Gebruik het apparaat op een geschikte afstand van radio's en tv's.

Reiniging

Reinig uitsluitend met een zachte, droge doek. Gebruik geen verfverdunder, oplosmiddelen, schoonmaakmiddelen of met chemische middelen geïmpregneerde schoonmaakdoekjes.

Behandeling

Gebruik geen overmatige kracht bij de bediening van schakelaars en knoppen. Zorg dat er geen papieren, metalen of andersoortige voorwerpen in het apparaat terechtkomen. Ontkoppel de lichtnetadapter als dit toch gebeurt. Laat vervolgens het apparaat inspecteren door geschoold servicepersoneel.

Ontkoppel alle kabels alvorens het apparaat te verplaatsen.

Inhoudsgopgave

Beschrijving bedieningspaneel

Frontpaneel.....	4
Achterpaneel.....	5

Vorbereiding

Muziekstandaard plaatsen.....	6
Voeding.....	6

Aansluitingen

Hoofdtelefoons aansluiten.....	7
Audio-apparatuur aansluiten.....	7
Een mp3- of cd-speler aansluiten.....	7
Een computer of een MIDI-apparaat aansluiten.....	7
Voetschakelaar aansluiten.....	8
Een pedalen-unit aansluiten.....	8

Snelstart

Power-schakelaar en mastervolume.....	9
Demosongs afspelen.....	9
Geluiden bescpelen.....	9
Styles gebruiken.....	9
Songs afspelen.....	10
Opnemen.....	10

Gevorderd gebruik

Spelen met geluiden.....	11
Kies en gebruik de Upper Voice.....	11
Spelen met twee geluiden tegelijkertijd.....	11
Spelen met voor elke hand een ander geluid.....	11
De geluidendemo afspelen.....	12
Aanslaggevoeligheid.....	12
Transponeren.....	12
Stemming.....	13
Pedaalresonantie.....	13
Metronoom.....	13

Begeleiding afspelen

Een style kiezen.....	14
Een style afspelen en beëindigen.....	14
Fill-in A/B.....	14
Begeleidingsvolume.....	14
Tempo.....	15

DSP-effect

Reverb.....	16
Chorus.....	16
EQ.....	16

Songs beluisteren

Songs afspelen.....	17
Songs beëindigen.....	17
Songs instuderen.....	17

Opnemen

Opname voorbereiden.....	18
Opname starten.....	18
Opname beëindigen.....	18
Gebruikerssong afspelen.....	18
Gebruikerssong verwijderen.....	19

Duet	19
-------------------	----

Harmoniseren	20
---------------------------	----

Toonladder	21
-------------------------	----

TWINOVA	21
----------------------	----

Pieptoon	22
-----------------------	----

MIDI-functie

Wat is MIDI?.....	22
MIDI-aansluitingen.....	22
MIDI-controller.....	22
Controller-instellingen.....	22
Controller-output.....	24

Fabrieksinstellingen herstellen	24
--	----

Probleemoplossing	25
--------------------------------	----

Specificaties	25
----------------------------	----

Appendix

Geluidenlijst.....	26
Style-lijst.....	27
Song-lijst.....	28
Demo-lijst.....	29
MIDI-implementatiekaart.....	30

Verstemmen van de toonladder	31
---	----

Beschrijving bedieningspaneel

Frontpaneel

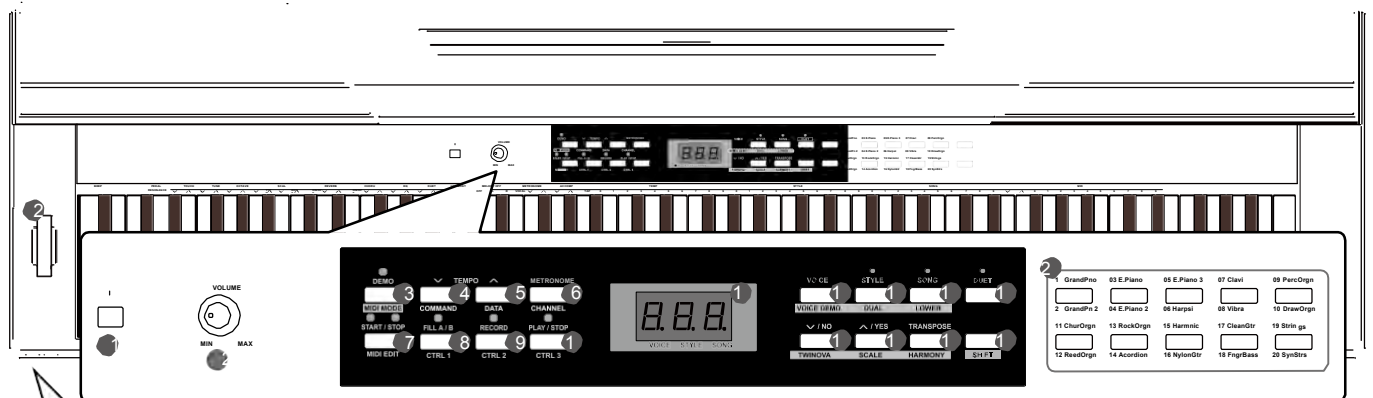

1. [POWER] toets
Aan- en uitschakelen.

2. [VOLUME] knop
Regelt het geluidsniveau.

3. [DEMO]/[MIDI MODE] toets
Start/Stop de demo.
Houd [shift] ingedrukt, druk op [MIDI MODE] om de MIDI MODE aan of uit te schakelen.

11. Het NIXIE TUBE display
Toont alle parameters en waarden m.b.t. de huidige status en modus van de piano.

15. [DUET] toets
Zet de Duet-functie aan of uit.

19. [SHIFT] toets
Houd [SHIFT] ingedrukt en druk op een toets om alternatieve commando's uit te voeren.

20. VOICE DIRECT SELECT toetsen
Snelselectie van presetgeluiden.

21. [PITCH BEND] wiel
Draai ophoog of omlaag om de toonhoogte te verhogen of te verlagen.

47~48. PHONE 1 en PHONE 2
Sluit stereo hoofdtelefoons aan d.m.v. een ¼"-jack stereoplug.

04

In de MIDI-controllermodus

4. [TEMPO -] toets
Verlaagt het afspeeltempo.

5. [TEMPO +] Button
Increase the tempo

6. [METRONOME] toets
Schakelt de metronoom aan of uit.

7. [START/STOP] toets
Start/stopt song of style afspelen.

8. [FILL A/B] toets
Fill-in variatie A/B-sectie.

9. [RECORD] toets
Activeer de opnamemodus.

10. [PLAY/STOP] toets
Start/stopt afspelen opgenomen song.

Zonder [SHIFT] toets

12. [VOICE] toets
Activeert de geluidenmodus.

13. [STYLE] toets
Activeert de style-modus.

14. [SONG] toets
Activeert de songmodus.

16. [-/NO] toets
Verlaagt de waarde van een parameter of voert "NO" in.

17. [+ /YES] toets
Verhoogt de waarde van een parameter of voert "YES" in.

18. [TRANSPOSE] toets
Activeert transponeren. Enter the transpose setting.

Buiten de MIDI-controllermodus

4. [COMMAND] toets
Schakelt naar commandobewerking,

5. [DATA] Button
Switch to value edit

6. [CHANNEL] toets
Schakelt naar kanaalbewerking.

7. [MIDI EDIT] toets
Activeert MIDI-controllerbewerking.

8. [CTRL 1] toets
Verzendt data van controller 1 of schakelt de bewerkingsmodus daarvan in.

9. [CTRL 2] toets
Verzendt data van controller 2 of schakelt de bewerkingsmodus daarvan in.

10. [CTRL 3] toets
Verzendt data van controller 3 of schakelt de bewerkingsmodus daarvan in.

Met [SHIFT] toets ingedrukt

12. [VOICE DEMO] toets
Start/stopt afspelen van de geluidendemo

13. [DUAL] toets
Schakelt de dual-functie aan of uit.

14. [LOWER] toets
Schakelt de lower-functie aan of uit.

16. [TWINOVA] toets
Schakelt de TWINOVA-functie aan of uit.

17. [SCALE] toets
Schakelt de toonladderfunctie aan of uit.

18. [HARMONY] toets
Schakelt de harmoniseerfunctie aan of uit.

Beschrijving bedieningspaneel

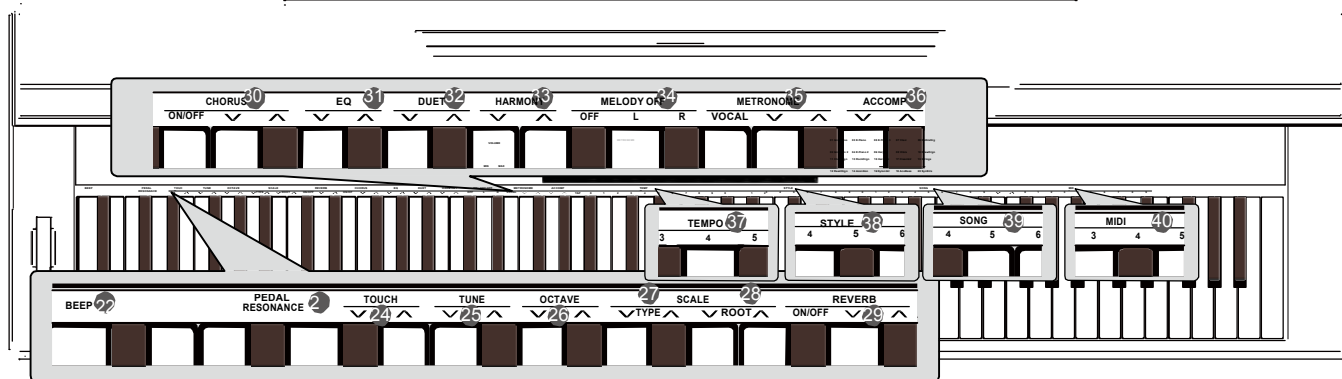

Met [SHIFT] toets ingedrukt

- 22. [BEEP] toets**
Schakelt het aandachtssignaal aan of uit.
- 23. [PEDAL RESONANCE] toets**
Schakelt de pedaalresonantie aan of uit.
- 24. [TOUCH] toetsen**
Stelt de gewenste aanslaggevoeligheid in.
- 25. [TUNE] toetsen**
Stellen de verstemming in.
- 26. [OCTAVE] toetsen**
Bepalen het octaaf in TWINOVA-modus.
- 27. [SCALE TYPE] toetsen**
Kiezen de toonladders in SCALE-modus.
- 28. [SCALE ROOT] toetsen**
Kiezen de grondtoon in de SCALE-modus.
- 29. [REVERB] toetsen**
Schakelen het reverb-effect aan of uit en selecteren het type reverb.
- 30. [CHORUS] toetsen**
Schakelen het chorus-effect aan of uit en selecteren het type chorus.
- 31. [EQ] toetsen**
Selecteren het gewenste type EQ.
- 32. [DUET] toetsen**
Selecteren het gewenste type duet-effect.
- 33. [HARMONY] toetsen**
Selecteren het gewenste type harmoniseer-effect.
- 34. [MELODY OFF] toetsen**
In de SONG-modus, druk "L"/"R" om de partij voor de linker- of de rechterhand onafhankelijk te oefenen.

Zonder [SHIFT] toets

- 35. [METRONOME] toetsen**
Selecteert het type metronoom.
- 36. [ACCOMP VOLUME] toetsen**
Stellen het begeleidingsvolume in.
- 37. [TEMPO] toetsen**
Stellen de waarde voor het tempo in.
- 38. [STYLE] toetsen**
Selecteren de gewenste style.
- 39. [SONG] toetsen**
Selecteren de gewenste song.

Bij bewerking van de MIDI-controllers:

- 40. [MIDI] toetsen**
Stellen de parameterwaarden in bij de bewerkingsmodus voor MIDI-controllers.

Achterpaneel

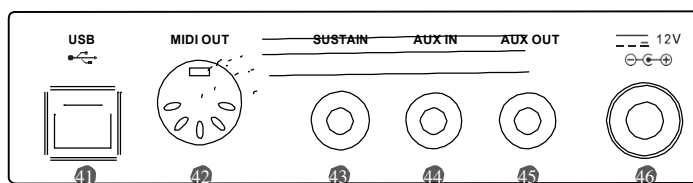

- 41. USB-aansluiting**
Aansluiting voor een computer.
- 42. MIDI OUT-aansluiting**
Sluit aan op de MIDI-in van een extern apparaat.
- 43. SUSTAIN-aansluiting**
Verbind met een sustainpedaal.
- 44. AUX IN-aansluiting**
Verbind met een externe audiobron zoals een mp3-of cd-speler.
- 45. AUX OUT-aansluiting**
Verbind met audio-apparatuur.
- 46. DC 12V**
Verbind met een 12V netadapter.

Vorbereitung

Deze sectie behandelt het opzetten van het instrument en de voorbereidingen alvorens te gaan spelen. Lees deze sectie aandachtig door voordat het apparaat wordt ingeschakeld.

Muziekstandaard plaatsen

Volg de afbeelding rechts en plaats de lessenaar correct. Deze muziekstandaard wordt bij het keyboard geleverd. Je kunt deze gemakkelijk monteren door hem in te brengen in de montagegaten aan de achterzijde.

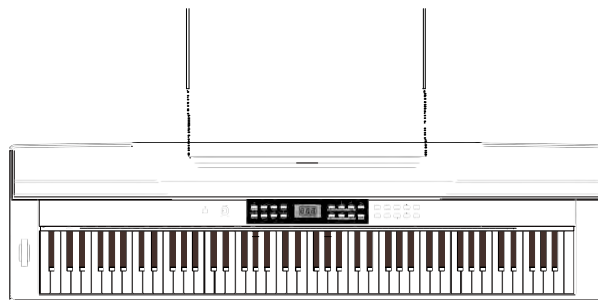

Voeding

1. Zorg ervoor dat de piano is uitgeschakeld. Zet eerst het volume van de piano of van aangesloten audio-apparatuur laag voordat je de piano aan- of uitzet.
2. Verbind de AC-netadapter met de voedingsingang van de piano.
3. Steek de AC-netadapter in een stopcontact.
4. Druk op de POWER-toets, het NIXIE TUBE-disply toont "0.01", wat aangeeft dat de piano is ingeschakeld.
5. Als je de piano wilt uitschakelen, houd dan de POWER-toets langdurig ingedrukt.

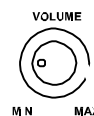

Opmerking

1. Om energie te besparen hebben we de piano voorzien van "Automatic Shutdown". Door middel van deze functie schakelt het keyboard zichzelf uit na 30 minuten niet te zijn gebruikt. Als je deze functie niet wilt gebruiken, druk dan tijdens het inschakelen op de toets A0 (de laagste toets) op het klavier.
2. Ontkoppel de voeding wanneer de piano niet wordt gebruikt of gedurende onweer om veiligheidsredenen.

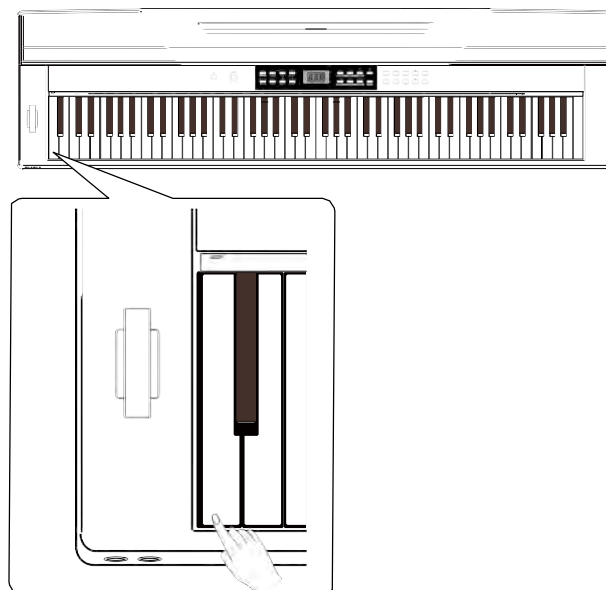
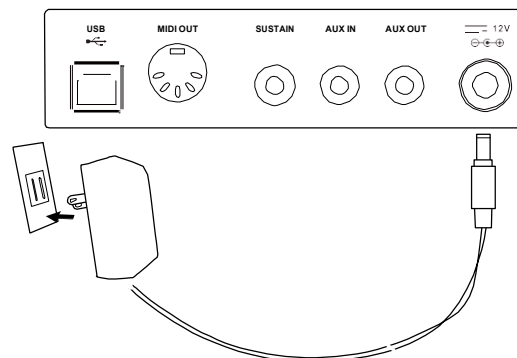

Aansluitingen

Hoofdtelefoons aansluiten

Een standaard hoofdtelefoon kan worden aangesloten ten behoeve van bijvoorbeeld oefenen zonder anderen te storen en gebruik in de late uurtjes.

Phone1: Als er een hoofdtelefoon wordt ingepluggd in PHONE 1 wordt het geluid weergegeven door de hoofdtelefoon en de luidsprekers van het instrument.

Phone2: Als er een hoofdtelefoon wordt ingepluggd in PHONE 2 wordt het geluid van de interne luidsprekers automatisch uitgeschakeld. Het wordt dan alleen weergegeven via de hoofdtelefoons.

Opmerking:

Luister met de hoofdtelefoon niet gedurende langere tijd op een hoog geluidsniveau. Dit kan gehoorverlies veroorzaken.

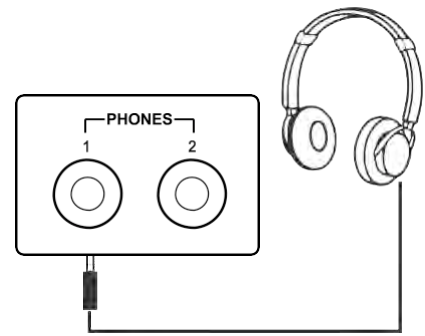

Audio-apparatuur aansluiten

De Aux Out-aansluiting op het achterpaneel is een uitgang voor het aansluiten van een keyboardversterker, een stereo geluidssysteem, een mengtafel of een recorder.

Gebruik een audiokabel waarvan het ene uiteinde wordt aangesloten op de Aux Out-uitgang op het achterpaneel en het andere uiteinde op de Aux In-ingang van de versterker.

Opmerking:

Om te voorkomen dat de luidsprekers worden beschadigd, zorg ervoor dat het volume is ingesteld op het minimum niveau alvorens de netvoeding en andere apparaten aan te sluiten.

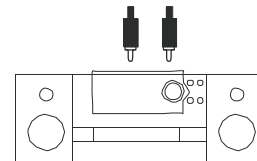
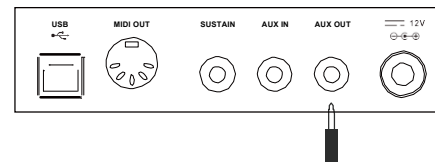

Een mp3- of cd-speler aansluiten

Verbind de audio-uitgang van een mp3- of cd-speler, of een andere geluidsbron met de stereo Aux In-ingang op het achterpaneel. Het ingangssignaal wordt gemengd met het signaal van het instrument, zodat je kunt meespelen.

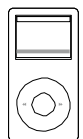
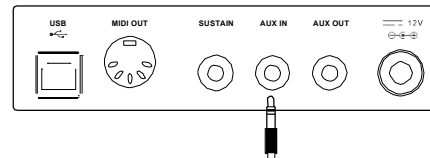

Een computer of een MIDI-aparaat aansluiten

MIDI OUT-aansluiting

Verbind de MIDI OUT-aansluiting van het instrument met de MIDI IN van het externe MIDI-aparaat d.m.v. MIDI-kabels. MIDI-commando's gegenereerd door het instrument worden dan verzonden naar het andere MIDI-aparaat. De piano wordt nu gebruikt als MIDI-controller.

USB-aansluiting

Door een computer via de USB-aansluiting te verbinden kunnen data tussen het instrument en de computer worden uitgewisseld.

Je kunt bijvoorbeeld uitvoeringsdata op de computer bewaren of MIDI-files vanuit de computer via de piano afspelen.

Opmerking:

Stel USB-audio in de computersoftware niet in als in- en uitgang tegelijkertijd, omdat geluiden dan dubbel kunnen klinken wanneer je een noot speelt.

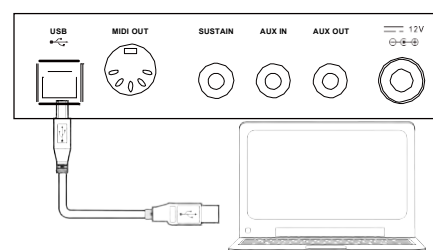
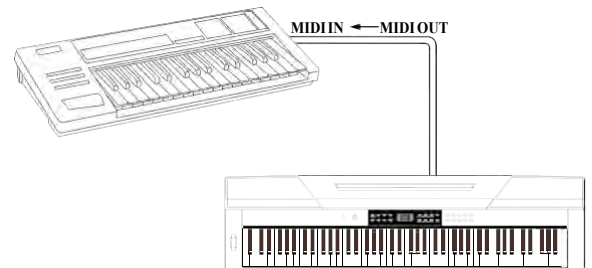

Aansluitingen

Voetschakelaar aansluiten

In de SUSTAIN-ingang kan een optionele voetschakelaar worden ingeplugd, die kan worden gebruikt om de sustain aan en uit te zetten. Door het sustain-pedaal in te drukken, krijg je een natuurlijke uitklank wanneer je speelt.

Opmerking:

1. Dit instrument ondersteunt niet alleen de voetschakelaar die wij leveren, maar ook die van andere merken.
2. Zorg ervoor dat het instrument is uitgeschakeld wanneer er een voetschakelaar van een ander merk wordt aangesloten, omdat anders de werking van het pedaal wel eens omgekeerd kan zijn.

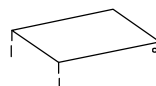
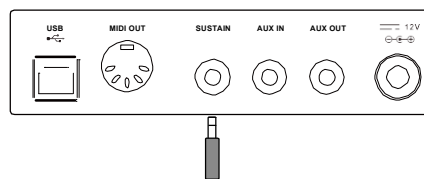

Pedalen-unit aansluiten

Om een echte piano na te bootsen kan een pedalen-unit worden aangesloten op de hiervoor bestemde ingang op de onderplaat van de behuizing. Dit levert drie pedaalfuncties op: Sustain, Sostenuto, Soft.

Sustainpedaal

Wanneer het sustain-pedaal is ingedrukt, klinken noten langer door. Bij het loslaten worden alle doorklinkende noten onmiddellijk afgebroken. De ingang ondersteunt ook half-indrukken, wat het sustaineffect soepeler en levensechter maakt tijdens het spelen.

Sostenuto-pedaal

Wanneer het sostenuto-pedaal wordt ingedrukt, klinken alleen de noten door die vóór het indrukken werden gespeeld. De daarna gespeelde noten krijgen geen sustain-effect.

Soft-pedaal

Wanneer het soft-pedaal wordt ingedrukt, klinken alle gespeelde noten zachter.

Opmerking:

De pedalen-unit moet apart worden aangeschaft.

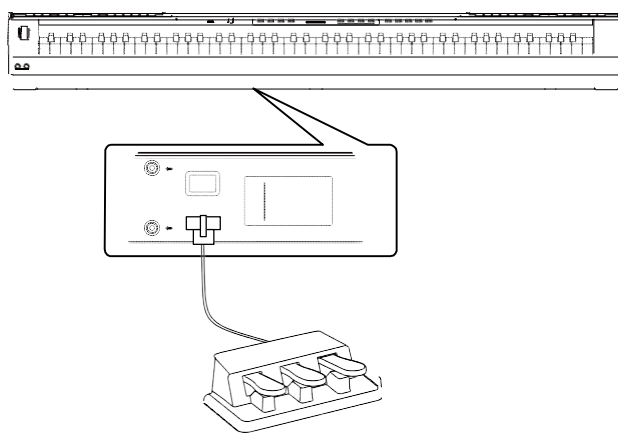

Power-schakelaar en mastervolume

Aan- en uitzetten

1. Zorg er eerst voor dat de juiste aansluitingen zijn gemaakt zoals beschreven in de voorgaande instructies.
2. Druk op de POWER-toets, het Nixie Tube-scherm licht op en toont "0.01", wat aangeeft dat het instrument is ingeschakeld.

Opmerking:

Als het Nixie Tube-scherm niet verschijnt na het indrukken van de POWER-toets, check dan of de aansluitingen van de netadapter correct zijn gemaakt.

Pas het mastervolume aan

Draai de [VOLUME]-knop met de klok mee om het volume te verhogen en vice versa.

Opmerking:

Wanneer het keyboard geen geluid produceert, kan dat betekenen dat het volume is ingesteld op het minimumniveau of dat er een hoofdtelefoon is aangesloten.

Demosongs afspelen

Dit instrument is voorzien van twee voortreffelijke demosongs. Zie de demolijst voor details.

1. Druk op de [DEMO]-toets, het Nixie Tube-venster toont "d-1" vervolgens worden de demosongs achter elkaar in een loop weergegeven.
2. Druk op de [+ / YES] / [- / NO]-toetsen om de gewenste song te selecteren.
3. Druk op de [DEMO]- of de [START/STOP]-toets om te beëindigen en de demo-modus te verlaten.

Geluiden bespelen

Dit instrument is voorzien van twintig buitengewoon realistische geluiden. Zie de geluidenlijst voor details.

1. Druk op de [VOICE]-toets.
Toegang tot de geluidenmodus. Het Nixie Tube-scherm toont het huidige geluidsnummer, zoals bijvoorbeeld "0.01".
2. Kies een geluid.
Druk op de [+ / YES] / [- / NO]-toetsen om het geluid te kiezen dat je wilt bespelen. Je kunt hiervoor ook de voice direct-toets gebruiken.
3. Bespeel het geluid.
Tijdens het bespelen van het klavier kun je luisteren naar het uitmuntende geluid.

Styles gebruiken

Dit instrument is voorzien van vijftig piano styles in verschillende muzikale genres. Probeer verschillende styles (zie de style-lijst) en speel mee met de automatische begeleiding.

1. Druk op de [STYLE]-toets.
Toegang tot de style-modus. Het Nixie Tube-venster toont het huidige style-nummer, zoals "0.01".
2. Kies een style.
Druk op de [+ / YES] / [- / NO]-toetsen om een style waarmee je wilt spelen te kiezen. Je kunt ook de [SHIFT]-toets ingedrukt houden en tegelijkertijd een van de STYLE 0-9-toetsen op het klavier indrukken om de gewenste style te kiezen.



VOICE STYLE SONG

VOLUME

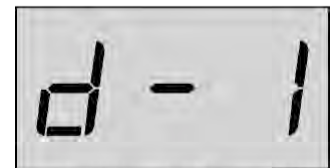
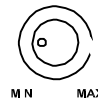

VOICE STYLE SONG

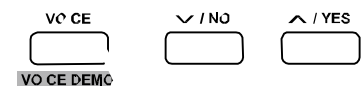

VOICE STYLE SONG



VOICE STYLE SONG

Snelstart

3. Speel de style.
Druk op de [START/STOP]-toets an de betreffende led-indicators knipperen rood en groen. Zodra je het klavier bespeelt met je linkerhand start de begeleiding (piano-style) automatisch.



Opmerking:

Als je de klaviertoetsen STYLE 0-9 gebruikt om een style te kiezen, houd dan de [shift]-toets ingedrukt om vervolgens twee cijfers in te voeren. Bijvoorbeeld: door 0 en vervolgens 8 in te drukken, kies je style nummer 08.

Songs afspelen

Dit instrument is voorzien van zestig preset songs, zie hiervoor de song-lijst.

1. Druk op de [SONG]-toets.
Toegang tot de song-keuzemodus. Het Nixie Tube-venster toont het huidige song-nummer en alle songs worden achter elkaar in een loop afgespeeld.
2. Kies een song.
Druk op de [+ / YES] / [- / NO]-toetsen om een song te kiezen die je wilt afspelen. Je kunt ook de [SHIFT]-toets ingedrukt houden en vervolgens de klaviertoetsen SONG 0-9 gebruiken.
3. Speel de song af.
Druk op de [START / STOP]-toets om de gekozen song in een loop af te spelen.
4. Wanneer je het afspelen wilt beëindigen, druk dan op de [VOICE] / [STYLE]-toets om de song-modus te verlaten.

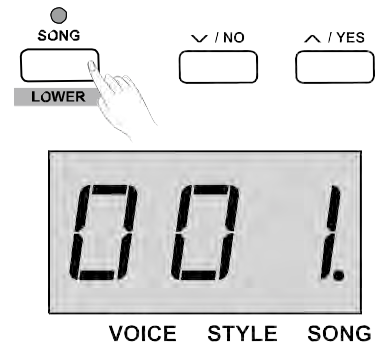

Opmerking:

Als je de klaviertoetsen SONG 0-9 gebruikt om een song te kiezen, houd dan de [shift]-toets ingedrukt om vervolgens twee cijfers in te voeren. Bijvoorbeeld: door 0 en vervolgens 8 in te drukken, kies je song nummer 08.

Opnemen

Deze stagepiano kan vijf gebruikerssongs opnemen.

1. Druk op de [RECORD]-toets om toegang tot de gebruikers-songkeuze te krijgen, het Nixie Tube-venster toont het nummer van de huidige gebruikerssong. Druk op de [+ / YES] / [- / NO]-toetsen om het gewenste gebruikersgeheugen te kiezen om de song in op te slaan.
2. Druk nogmaals op de [RECORD]-toets: opname-standby, de led-indicator van de [START / STOP]-toets knippert. Kies nu voor het geluid, style of een andere parameter die je wilt gebruiken om de opname voor te bereiden.
3. Druk op de [START/STOP]-toets of bespeel het klavier om de opname te starten. De led-indicator van de [RECORD]-toets is verlicht.
4. Druk nogmaals op de [RECORD]-toets om de opnamemodus te verlaten. De led-indicator van de [RECORD]-toets gaat uit.
5. Als je de gebruikerssong wilt afspelen, druk dan op de [PLAY/STOP]-toets om de keuze-modus te activeren. Druk dan op de [+ / YES] / [- / NO]-toetsen om de gebruikerssong te kiezen en daarna op de [PLAY/STOP]-toets om die af te spelen.
6. Tijdens het afspelen kun je de [PLAY/STOP]-toets gebruiken om de mdous te verlaten.
7. In de modus voor keuze van de gebruikerssong, druk op de [RECORD]-toets, het Nixie Tube-venster toont "dEL", wat betekent dat je songs kunt wissen. Druk dan op [+ / YES] om het wissen van de betreffende gebruikerssong te bevestigen of op [- / NO] om dit af te breken en terug te gaan naar de voorgaande modus.

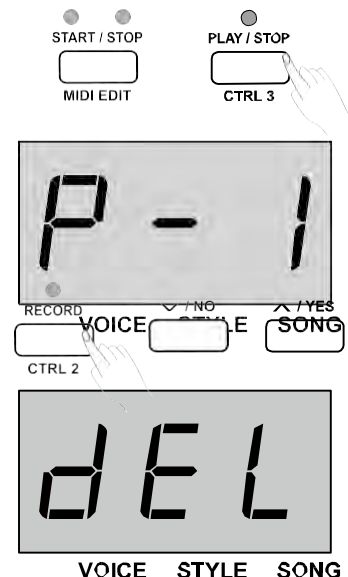

Gevorderd gebruik

Spelen met geluiden

Dit instrument is voorzien van twintig buitengewoon realistische geluiden. Zie de geluidenlijst voor details. De standaardinstelling voor de Upper Voice (bovenhandgeluid) is 001.

Kies en gebruik de Upper Voice

1. Druk op de [VOICE]-toets of op een voice direct-toets om het geluid te kiezen. Het "VOICE"-icoon in de Nixie Tube licht op, het huidige Upper Voice-nummer wordt getoond, b.v. "0.01".
2. Kies een geluid.
Druk op de [+ / YES] / [- / NO]-toetsen of die van voice direct om het geluid van je keuze te selecteren.
3. Speel het geluid.
Bespeel het klavier en luister naar het geweldige geluid.

Opmerking:

Wanneer de dual- of de lower-funcie is geactiveerd, druk herhaaldelijk op de [VOICE]-toets om de wisselen tussen UPPER- en DUAL/LOWER-geluid. De Nixie Tube geeft het huidige nummer aan.

Spelen met twee geluiden tegelijkertijd.

Deze stagepiano heeft een dual voice-functie. Die maakt het mogelijk twee geluiden te stapelen voor een meer complex geluid. De standaardinstelling is geluid "d.19".

1. Kies het Upper Voice-geluid dat je wilt bespelen.
2. Houd de [SHIFT]-toets ingedrukt en druk op de [DUAL]-toets om de dual-functie te activeren. De led-indicator bij de [DUAL]-toets licht op, de Nixie Tube toont het dual voice-nummer: "d.19".
3. Druk op de [+ / YES] / [- / NO]- of voice direct-toets om het tweede geluid te kiezen.
4. Bespeel het klavier en je hoort twee verschillende geluiden gestapeld. Het lijkt alsof er twee instrumenten tegelijkertijd spelen.
5. Houd de [SHIFT]-toets ingedrukt en druk op de [DUAL]-toets op de dual-functie uit te schakelen.

Opmerking:

Als het klavier in twee zones is gesplit, reageert alleen de rechterzone op de dual voice. De linker kan dit niet.

Spelen met voor elke hand een ander geluid

De lower-functie splitst het klavier in rechter- en linkerzones voor twee verschillende geluiden. De linkerzone is de lower voice. Je kunt zelf het splitpunt op het klavier aangeven. De standaardinstelling voor het lower voice-nummer is L.19.

1. Kies de upper voice die je wilt bespelen aan de rechterkant van het splitpunt.
2. Houd de [SHIFT]-toets ingedrukt en druk op de [LOWER]-toets om de lower-functie te activeren. De led-indicator bij [LOWER]-toets licht op, de Nixie Tube toont het lower voice-nummer: "L.19".
3. Druk op de toetsen [+ / YES] / [- / NO] of voice direct om het geluid voor de lower voice te kiezen.
4. Bespeel het klavier.
Je kunt nu verschillende geluiden horen in de zones voor de rechter- en de linkerhand.
5. Houd de [SHIFT]-toets ingedrukt en druk op de [LOWER]-toets om de lower-functie uit te schakelen.

01 GrandPno	03 E.Piano	05 E.Piano 3	07 Clavi	09 PercOrgn
02 GrandPn 2	04 E.Piano 2	06 Harpsi	08 Vibra	10 DrawOrgn
11 ChurOrgn	13 RockOrgn	15 Harmnic	17 CleanGtr	19 Strings
12 ReedOrgn	14 Acordion	16 NylonGtr	18 FngrBass	20 SynStrs

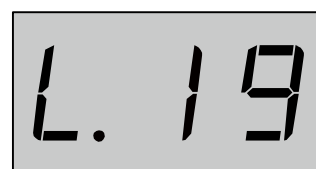
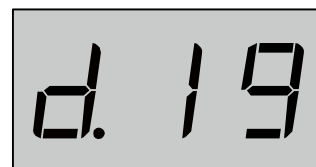

VOICE STYLE SONG

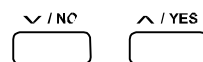

Gevorderd gebruik

Splitpunt

De plaats op het klavier waar de UPPER of DUAL voice en LOWER voice worden gescheiden heet "splitpunt".

De standaardinstelling voor het splitpunt is: F#3 □ 34 □.

1. Houd de [LOWER]-toets ingedrukt en druk op een willekeurige toets op het klavier om het splitpunt vast te stellen.
2. Laat de [LOWER]-toets los om het instellen van het splitpunt te verlaten.

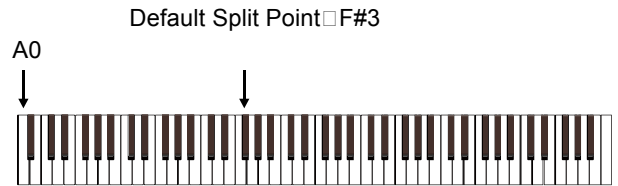

De geluiden demo afspelen

1. In de geluidenmodus, houd de [SHIFT]-toets in gedrukt en druk op de [VOICE DEMO]-toets om de geluidendemo te starten. doe hetzelfde nogmaals om de geluidendemo te verlaten.
2. Druk op de [START/ STOP]-toets om het afspelen te beëindigen.

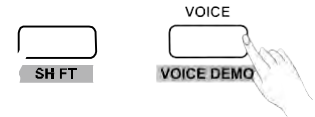

Aanslaggevoeligheid

Het keyboard is voorzien van aanslaggevoeligheid waarmee je dynamisch en expressief het level van geluid met de kracht waarmee je speelt kunt beïnvloeden – net als bij een akoestisch instrument. Dat betekent dat hoe harder je speelt, des te hoger het volume uit de luidsprekers. Uitschakelen hiervan resulteert in een gefixeerde respons; geen niveauverandering, hoe hard of zacht je ook speelt. Er zijn drie instellingen mogelijk voor de aanslaggevoeligheid (Off, 1-3), de standaardinstelling is: "2".



VOICE STYLE SONG

Bediening:

Houd de [SHIFT]-toets ingedrukt en druk tegelijkertijd op de bijbehorende klaviertoets die gemarkeerd is als +/- om het gewenste niveau te kiezen.

Parameters	Beschrijving
OFF	Vast
1	Zacht
2	Medium
3	Hard

Transponeren

Met deze functie kun je de algehele toonhoogte van het instrument omhoog of omlaag transponeren binnen een bereik van een octaaf in stappen van een halve toon.

Als je bijvoorbeeld niet zo bekend bent met de toonaard G, kun je het klavier -5 of +7 stappen transponeren en het stuk gewoon in C spelen.

Bediening:

1. Druk op de [TRANSPONSE]-toets, De Nixie Tube toont de huidige transpositiewaarde, zoals bv. "07". Druk op de [+ / YES] / [- / NO]-toetsen om de nieuwe waarde in te geven. De toonhoogte van het volledige klavier verandert.
2. Druk tegelijkertijd op de [+ / YES]- en [- / NO]-toetsen om de standaardwaarde "0" terug te krijgen.

TRANSPONSE
HARMONY



VOICE STYLE SONG

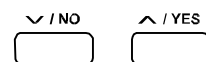

Parameters	Beschrijving
Transpose +	Verhoog de toonhoogte in halve-toonsstappen
Transpose -	Verlaag de toonhoogte in halve-toonsstappen

Stemming

De totale toonhoogte van het instrument kan omhoog en omlaag worden verstemd tot een maximum van 100 cents in stappen van 1 cent. (100 cents = 1 halve toon).

Bediening:

1. Houd de [SHIFT]-toets ingedrukt en druk op de klaviertoetsen gemarkeerd met TUNE +/- om de waarde in te geven. De Nixie Tube toont de huidige waarde.
2. Druk gelijktijdig op de [TUNE +]- en [TUNE -]-klaviertoetsen om de standaardwaarde "00" terug te krijgen.

Parameters	Beschrijving
Tune +	Verhoogt het klavier met 1 stap
Tune -	Verlaagt het klavier met 1 stap



VOICE STYLE SONG

Pedaalresonantie

Pedaalresonantie is een functie die de resonantie/galm van snaren nabootst wanneer het sustain-pedaal op een piano wordt ingedrukt. Pedaalresonantie reproduceert de rijke harmonischen en unieke geluidskenmerken van een daadwerkelijke vleugel bij het gebruik van het sustainpedaal.

1. Houd de [SHIFT]-toets ingedrukt en druk op de [PEDAL RESONANCE]-klaviertoets om de functie te activeren.
2. De standaardinstelling van pedaalresonantie is "off". Zet deze naar believen aan.

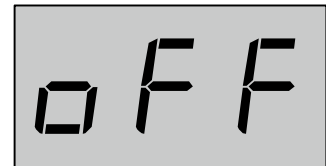
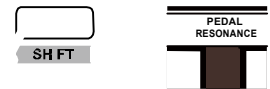

VOICE STYLE SONG

Opmerking:

1. De harmoniseer-functie wordt automatisch uitgeschakeld als de pedaalresonantie wordt ingeschakeld.
2. Er kan een korte vertraging in het geluid en bijgeluiden optreden wanneer de pedaalresonantie tijdens het spelen wordt ingeschakeld. Dit is een normaal fenomeen het het omschakelen van deze functie.

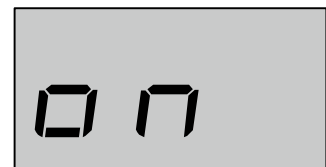

VOICE STYLE SONG

Metronoom

De metronoom-functie zorgt voor een strakke maataanduiding als hulp bij het studeren van spelen in een consistent tempo.

1. Zet de metronoom aan en uit
Druk op de [METRONOME]-toets om de metronoomfunctie aan en uit te schakelen. Tijdens het gebruik knippert de led-indicator bij [START/ STOP] in het huidige tempo. Rood voor de eerste tel, groen voor de andere. Het tempo van de metronoom kan vrijelijk worden ingesteld. Zie het hoofdstuk TEMPO voor details.
2. Verander de maatsoort van de metronoom
Houd de [SHIFT]-toets ingedrukt en druk op de klaviertoetsen gemarkeerd als METRONOME +/- om de maatsoort in te stellen. De Nixie Tube toont de huidige maatsoort als het aantal tellen per maat, zoals "4". Er zijn negen maatsoorten: 0, 2-9.
3. Kies het metronoomgeluid
Houd de [SHIFT]-toets ingedrukt en druk op de klaviertoets gemarkeerd als VOCAL om het metronoomgeluid te veranderen: normal geluid of menselijke stem.



VOICE STYLE SONG



Opmerking:

De metronoom-functie is niet beschikbaar in de song-modus.

Begeleiding afspelen

Deze stagepiano is voorzien van vijftig pianobegeleidingen. Zie de style-lijst voor details. Het standaard style-nummer is: "00.1"

Een style kiezen

1. Druk op de [STYLE]-toets voor de style-modus.
De Nixie Tube toont het huidige style-nummer, zoals "00.1".
2. Druk op de [+ / YES] / [- / NO]-toetsen om de gewenste style te kiezen of houd de [SHIFT]-toets ingedrukt en druk op een van de klaviertoetsen gemarkeerd als 0-9.

Opmerking:

Als je de klaviertoetsen STYLE 0-9 gebruikt om een style te kiezen, houd dan de [shift]-toets ingedrukt om vervolgens twee cijfers in te voeren. Bijvoorbeeld: door 0 en vervolgens 8 in te drukken, kies je style nummer 08.

Een style starten en beëindigen

1. In de style-modus, druk op de [START / STOP]-toets voor de standby-modus, de "auto bass chord" (A.B.C)-functie is automatisch geactiveerd, de indicators (rood & groen) knipperen. are flashing. Zodra je akkoorden speelt in de zone voor de linkerhand, start de style onmiddellijk.
2. Druk nogmaals op de [START / STOP]-toets om het afspelen te beëindigen. Tegelijkertijd wordt de A.B.C. automatisch uitgeschakeld.

Fill-in A/B

1. Standaard staat de gekozen begeleiding ingesteld op de main A-sectie van de muziek (de led-indicator licht op), dus bij het gebruik van de begeleidingsfunctie resulteert het drukken op de [FILL A/B]-toets in een passend fill-in-patroon om het ritme op te vrolijken (de led-indicator knippert). Het einde van de fill-in gaat vloeiend over in de main B-sectie en de led-indicator gaat uit.
2. Als de main B-sectie wordt afgespeeld, resulteert het drukken op de [FILL A/B]-toets in een passend fill-in-patroon om het ritme op te vrolijken (de led-indicator knippert). Het einde van de fill-in gaat vloeiend over in de main A-sectie en de led-indicator gaat aan.
3. Wanneer je de [FILL A / B]-toets ingedrukt houdt, wordt het fill-in-patroon continu gespeeld. De led-indicator blijft knipperen.

Begeleidingsvolume

Deze functie wordt gebruikt om het volume van alle begeleidingspartijen aan te passen om een goede balans te krijgen tussen de begeleiding en de klaviergeluiden.

1. Houd de [SHIFT]-toets ingedrukt en gebruik de klaviertoetsen [ACCOMP +] en [ACCOMP -] om het begeleidingsvolume in te stellen binnen een bereik van 0~127.
2. Druk gelijktijdig op de klaviertoetsen [ACCOMP +] en [ACCOMP -] om het begeleidingsvolume uit te zetten, de Nixie Tube toont "OFF". Druk nogmaals gelijktijdig op de [ACCOMP +]- en [ACCOMP -]-toetsen om het begeleidingsvolume weer aan te zetten.



VOICE STYLE SONG

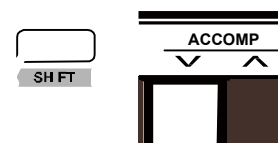
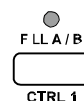
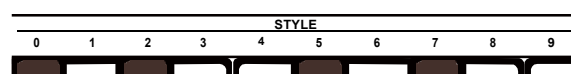

VOICE STYLE SONG

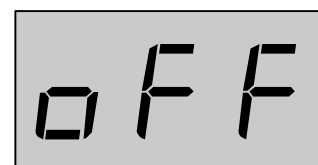

Tempo

Elke style, song, metronoom of duet in dit instrument heeft een standaardinstelling voor het tempo. Dit kan echter worden veranderd met de tempo-toets. Bereik: 30~280.

Bediening:

1. Druk op de [TEMPO +]/ [TEMPO -]-toetsen om het gewenste tempo in te stellen, de Nixie Tube toont het huidige tempo.
2. Druk gelijktijdig op de [TEMPO +]- en [TEMPO -]-toetsen om het standaardtempo te herstellen voor de betreffende style of song.
3. Houd de [SHIFT]-toets ingedrukt en druk op de klaviertoetsen TEMPO 0-9 om het tempo in te stellen. Bv.: druk achtereenvolgens op 2, 1, 4 wat resulteert in een tempo van 214bpm.
4. Gedurende het afspelen van een style of song, houd de [SHIFT]-toets ingedrukt en tik twee in het gewenste tempo op de klaviertoets gemarkeerd met TAP.

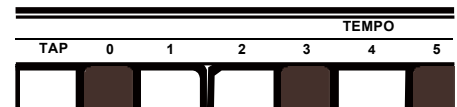
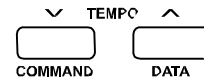

VOICE STYLE SONG



VOICE STYLE SONG

Parameters	Beschrijving
TAP	Snel het gewenste tempo instellen
TEMPO +/-	Verhoog/verlaag het tempo met 1 stap
0 ~ 9	Voer direct de gewenste waarde in

Opmerking:

1. Wanneer je de klaviertoetsen gemarkeerd als TEMPO 0-9 gebruikt om het tempo in te stellen, houd dan de [SHIFT]-toets ingedrukt gevolgd door drie cijfers. Door achtereenvolgens de toetsen 0,6,4, in te drukken krijg je het tempo 64bpm.
2. Wanneer de style is gestopt en het aantal keren dat je op de [TAP]-toets tikt, komt overeen met dat van het metronoomtype, dan zet het systeem automatisch de metronoom aan op het tempo van de laatste twee tikken.



DSP-effect

Het DSP-effect is een technologische methode om geluid na te bootsen zoals het klinkt in een echte omgeving. Met het DSP-effect kun je op verschillende manieren ambiance en diepte aan je muziek toevoegen. Er zijn vijf galmeffecten (reverb), vijf chorus-effecten en vijf EQ-effecten in dit instrument ingebouwd.

Reverb

Houd de [SHIFT]-toets ingedrukt en druk op de klaviertoets gemarkeerd als ON/OFF in de REVERB-sectie om het reverb-effect aan of uit te schakelen. Druk op de klaviertoets gemarkeerd als REVERB +/-, naast de ON/OFF-toets, om het reverb-type te kiezen.

Standaard staat de reverb aan op type 2 Hall.

Parameter	Reverb-type
1	Room
2	Hall
3	Church
4	Delay
5	Pan Delay

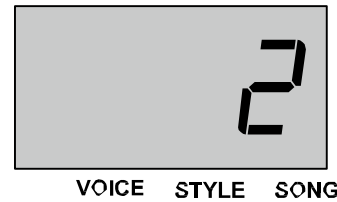
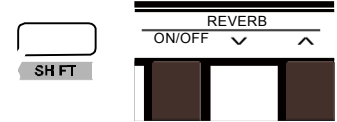

Chorus

Houd de [SHIFT]-toets ingedrukt en druk op de klaviertoets gemarkeerd als ON/OFF in de CHORUS-sectie om het chorus-effect aan of uit te schakelen. Druk op de klaviertoets gemarkeerd als CHORUS +/-, naast de ON/OFF-toets, om het chorus-type te kiezen.

Standaard staat chorus aan op type 1 Chorus 1.

Parameter	Chorus-type
1	Chorus 1
2	Chorus 2
3	Chorus 3
4	Flanger
5	Rotary



EQ

De EQ-functie bedient de gain op verschillende frequentiebanden. Verschillende gain-instellingen werken als een sort toonregeling. Houd de [SHIFT]-toets ingedrukt en druk op de klaviertoets gemarkeerd als EQ +/- om het type EQ te kiezen. De standaardinstelling is 1 Standard.

Parameter	EQ-type
1	Standard
2	Modern
3	Rock
4	Classic
5	Jazz



Songs beluisteren

Songs afspelen

Dit instrument is voorzien van 60 preset songs om van te genieten. Zie de song-lijst voor details.

Songs afspelen in een grote cyclus

Druk op de [SONG]-toets; toegang tot de song-afspeelmodus. Het systeem speelt alle songs af in een grote, continue loop. De Nixie Tube toont het huidige song-nummer en het "SONG"-icoon licht op.

Songs afspelen in een korte cyclus.

Terwijl de song wordt afgespeeld, druk op de [START/STOP]-toets om uitsluitend dié song in een loop af te spelen.

Tempo-indicators

Terwijl de song wordt afgespeeld, knipperen de led-indicators bij [START/STOP] in het ingestelde tempo: rood voor de eerste tel, groen voor de resterende.

Een song kiezen

Druk op de [+ / YES] / [- / NO]-toetsen om een song te kiezen of houd de [SHIFT]-toets ingedrukt en druk op de klaviertoetsen gemarkeerd als SONG 0-9 om een song direct te selecteren.

Note:

Als je de klaviertoetsen gemarkeerd als SONG 0-9 gebruikt om een song te kiezen, houd de [shift]-toets ingedrukt en voer twee twee cijfers in. Bv.: achtereenvolgens drukken op 0 en 8 selecteert song 08.

Songs beëindigen

Terwijl de song wordt afgespeeld, druk op de toetsen [START/STOP] of [SONG] om het afspelen te beëindigen.

Songs instuderen

Alle preset songs kennen een geprogrammeerde les-modus.

1. Houd de [SHIFT]-toets ingedrukt en druk op de klaviertoets gemarkeerd als [L] in de MELODY OFF-sectie. Hierdoor wordt de linkerhandpartij van de gekozen song uitgeschakeld, waardoor je die zelf kunt oefenen ten opzichte van de rechterhandpartij van de melodie.
2. Op dezelfde wijze druk je op de klaviertoets gemarkeerd als [R] om de rechterhandpartij uit te schakelen en dié in te studeren.
3. Druk op de klaviertoets gemarkeerd als [OFF] om de les-modus te verlaten. De song keert terug naar de normale afspeelmodus.

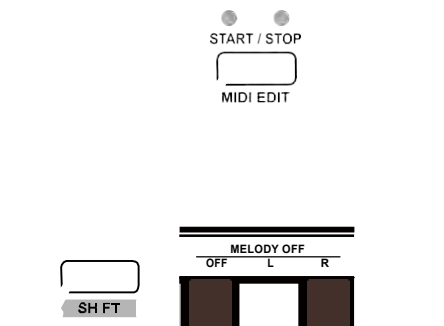

Opnemen

Met de gebruiksvriendelijke mogelijkheden voor songopname kun je eigen spel opnemen als een gebruikerssong. Deze piano kan 5 gebruikerssongs opnemen en opslaan in het interne geheugen.

Opname voorbereiden

1. Kies, alvorens op te nemen, een gebruikerssong om de opname in op te slaan. Druk op de [RECORD]-toets, toegang tot de keuze-interface, de Nixie Tube toont het huidige song-nummer. Als de Nixie Tube "r-*" toont, betekent dit dat hierin al een gebruikerssong is opgeslagen. Toont de Nixie Tube "nF*", dan is dit gebruikersgeheugen vrij. Druk op de toetsen [+ / YES] of [- / NO] om de betreffende geheugenplaats te gebruiken of niet.
2. Druk nogmaals op de [RECORD]-toets voor de voorbereidingsstatus van de opname, de led-indicator van de [START / STOP]-toets blijft knipperen. Kies vervolgens de gewenste instellingen voor geluid, style, tempo en andere parameters.....

Opmerking:

De LOWER-functie is automatisch uitgeschakeld.

Opname starten

1. De opname start zodra je een noot op het klavier speelt. De led-indicator van de [RECORD]-toets blijft knipperen.
2. Druk gedurende de voorbereidingsstatus op de toets [START/STOP] en de "auto bass chord"(A.B.C)-modus wordt automatisch geactiveerd, maar de begeleiding en de synchrone opname starten pas als er een noot in de linkerhandzone wordt gespeeld.

Opmerking:

Als je voorafgaand aan de opname gekozen hebt voor "r-*" (wat betekent dat er een song is opgeslagen in deze geheugenplaats) which means there is a user song in this file), wordt de oorspronkelijke gebruikerssong overschreven door de nieuwe.

Opname beëindigen

1. Druk gedurende de opname nogmaals op [RECORD] om deze onmiddellijk te beëindigen. again while recording can stop this action immediately. De Nixie Tube toont "- - -" en het systeem slaat de opgenomen data automatisch op in het interne geheugen. De indicator gaat uit na de bewaarprocedure.
2. Als tijdens de opname het geheugen vol raakt, stopt de opname automatisch en wordt het gespeelde in het interne geheugen opgeslagen. De Nixie Tube toont "FUL", de opname-indicator gaat na het opslaan uit.

Gebruikerssong afspelen

1. Druk op de [PLAY/STOP]-toets, toegang de opname-afspeelmodus. Als de gekozen song geen data bevat, toont de Nixie Tube "nF*", bv. "nF3"; bevat de gebruikerssong wel data dan toont de Nixie Tube het song-nummer "P-*", bv. "P-2".
2. Druk op de toetsen [+ / YES] of [- / NO] om de song te kiezen.
3. Druk op de [PLAY / STOP]-toets om de gekozen song af te spelen. De led-indicator van de [PLAY / STOP]-toets licht op.
4. In de afspeelmodus, druk nogmaals op de [PLAY / STOP]-toets om te eindigen. De led-indicator gaat uit.

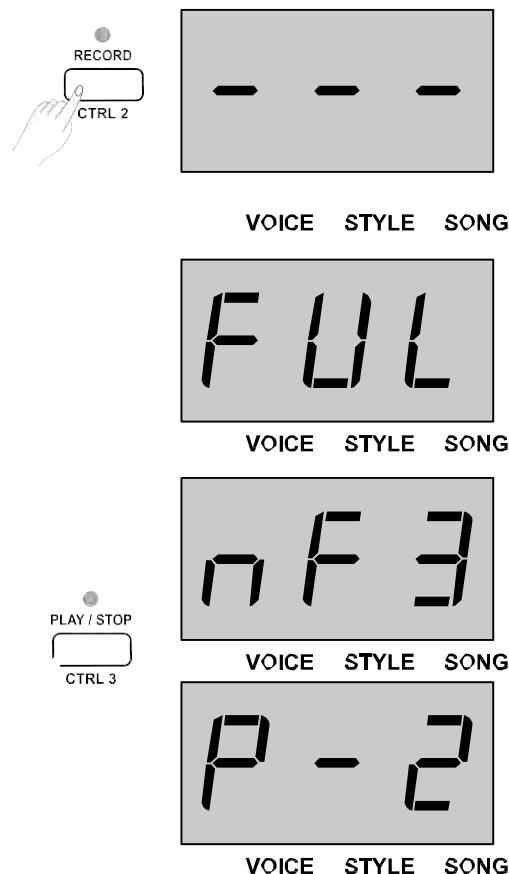
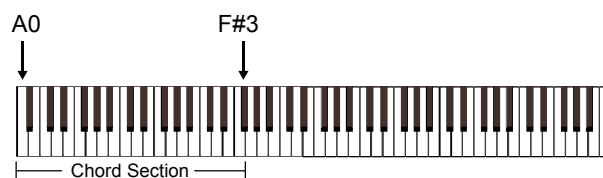

Gebruikerssong verwijderen

1. Houd de toetsen [RECORD] en [PLAY/ STOP] tegelijkertijd ingedrukt en zet vervolgens het apparaat aan om alle gebruikerssongs te verwijderen.
2. Druk op de [PLAY/ STOP]-toets, toegang tot de selectie van gebruikerssongs. Druk op de [RECORD]-toets om de betreffende song te wissen. De Nixie Tube toont "dEL". Druk op [+ / YES] om de handeling te bevestigen; op [- / NO] om die aft e breken en terug te keren naar de selectie-modus.

Opmerking:

We hebben uitschakelbescherming geprogrammeerd, waardoor geen van de data van de gebruikerssongs worden gewist bij het uitschakelen.

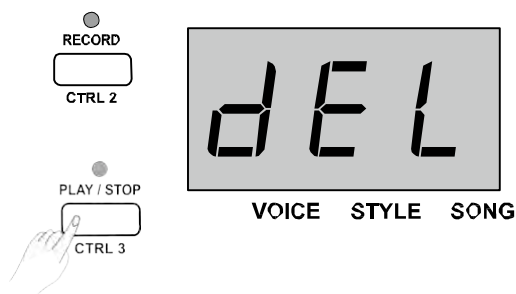

Duet

Duet is een functionele eigenschap die de dynamische elementen van een professioneel klinkend arrangement kan toevoegen aan je spel. Je kunt deze functie alleen toepassen wanneer je met je linkerhand een van de beschikbare akkoorden speelt, waarna het systeem automatisch een preset patroon speelt om een prachtige melodie te creëren.

DUET aan/uit

1. Druk op de [DUET]-toets, de led-indicator van DUET licht op en de Nixie Tube toont het huidige Duet-type: "d**", bv. "d01" gedurende 2 seconde alvorens terug te keren naar de normale weergave.
2. Voor het uitschakelen van de Duet-functie, druk nogmaals op de [DUET]-toets. De Nixie Tube toont "off" en de led-indicator bij DUET gaat uit.

Kies een Duet-type

Houd de [SHIFT]-toets ingedrukt en druk op de klaviertoetsen gemarkeerd als DUET +/- om het gewenste Duet-type te kiezen. De Nixie Tube toont het huidige nummer, bv. "d01".

Er zijn 32 Duet-types ingebouwd en de standaardinstelling is 01.

Opmerking:

Deze piano is geprogrammeerd met een passend type Duet bij elk geluid. Het Duet-type kan dus ook worden veranderd door andere geluidsinstellingen.

Duet-splitpunt

Bij gebruik van de Duet-functie is het klavier automatisch verdeeld in twee secties: akkoordensectie in de linkerhandzone en de melodie in die van de rechterhand. Dit splitpunt is gerelateerd aan de instellingen van het lower voice-splitpunt. De standaardinstelling is F#3 (34).

Bediening:

Houd de [LOWER]-toets ingedrukt en bespeel een willekeurige toets om het splitpunt te bepalen. Het systeem verlaat deze modus automatisch na het loslaten van de [LOWER]-toets.

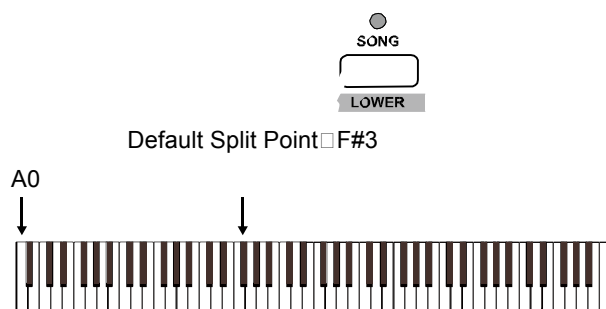
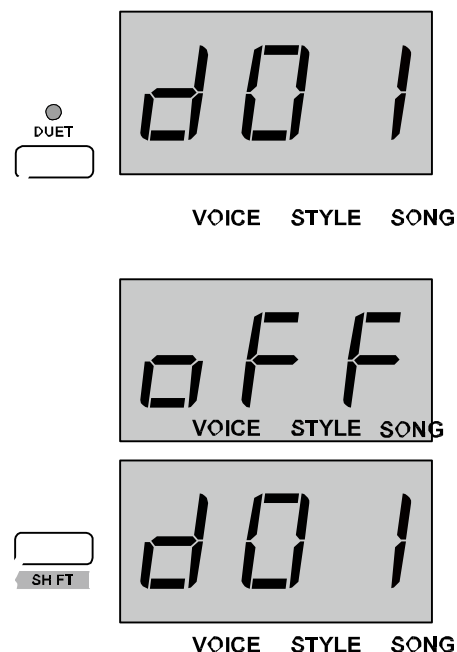

Harmoniseren

Met de Harmony-functie voegt het systeem automatisch een harmoniseer-effect toe aan je spel.

Bediening:

1. Houd de [SHIFT]-toets ingedrukt en druk op de [HARMONY]-toets om deze functie aan of uit te zetten. Standaard is die uit.
2. Houd de [SHIFT]-toets ingedrukt en druk op de klaviertoets gemarkeerd als HARMONY +/- voor de gewenste type harmonie. De Nixie Tube toont het huidige harmony-type, bv. "H-1". Er zijn drie types harmonie-effect. De standaardinstelling is 1, 1+5.

Parameter	Harmony-type
1	1+5
2	Octaaf 1
3	Octaaf 2

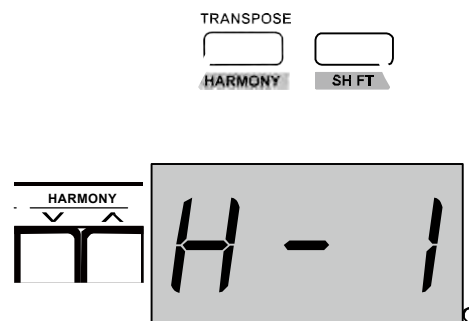

Toonladder

Gelijkzwevende stemming (slechts één stemmethode voor alle grondtonen, geschikt voor klavierinstrumenten) wordt doorgaans in moderne muziek gebruikt. Gebruik deze voor je eigen composities en spel. Het gebruik van gelijkzwevende stemming, met name voor piano, is wijd verbreid en is een veilige keuze. Er werden echter verschillende andere toonladders gebruikt voor compositie en uitvoeringen voordat men de gelijkzwevende stemming invoerde.

1. Houd de [SHIFT]-toets ingedrukt en druk op de [SCALE]-toets voor de toonladder-modus. De Nixie Tube toont "on". Er zijn 6 toonladders ingebouwd en de standaardinstelling is 1, Pythagoriaans.

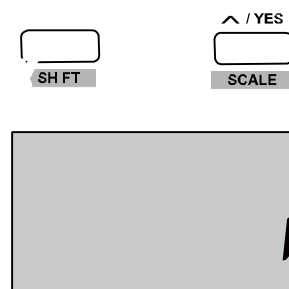

2. Houd de [SHIFT]-toets ingedrukt en druk op de [SCALE]-toets om de toonladder-modus uit te schakelen. De Nixie Tube toont "off".

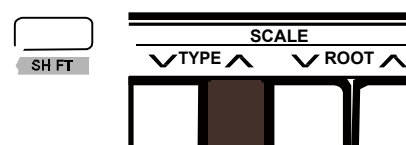

3. Houd de [SHIFT]-toets ingedrukt en druk op de klaviertoetsen gemarkeerd als SCALE TYPE +/- voor de gewenste toonladders. De Nixie Tube toont het toonladdernummer.

4. Houd [SHIFT]-toets ingedrukt en druk op de klaviertoetsen gemarkeerd als SCALE ROOT +/- om de gewenste grondtoon in te stellen. De Nixie Tube toont de naam van de huidige grondtoon.

Toonladder

Bijvoorbeeld:

Je kiest voor de mineurtoonladder met de grondtoon "C#".

1. Houd de [SHIFT]-toets ingedrukt en druk op de [SCALE]-toets voor de toonladder-modus.
2. Houd de [SHIFT]-toets ingedrukt en druk op de klaviertoets die gemarkeerd is SCALE TYPE +/- om "3 Minor"-toonladder te kiezen, de Nixie Tube toont "3".
3. Houd de [SHIFT]-toets ingedrukt en druk op de klaviertoets gemarkeerd als SCALE ROOT +/- om de grondtoon "C#" te selecteren. De Nixie Tube toont "Cu".

Parameter	Toonladder
1	Pythagoriaans
2	Puur majeur
3	Puur mineur
4	Meantone
5	Werkmeister
6	Kirnberger

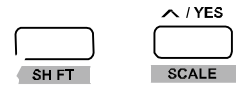

VOICE STYLE SONG

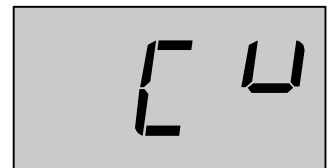

VOICE STYLE SONG

TWINOVA

In de TWINOVA-modus wordt het klavier verdeeld in twee zones met elk hetzelfde toonhoogtebereik en geluid.

1. TWINOVA aan- en uitschakelen.
Houd de [SHIFT]-toets ingedrukt en druk op de [TWINOVA]-toets, toegang tot de TWINOVA-modus. De Nixie Tube toont "on". Herhaal de bovenstaande handeling om de TWINOVA-modus te verlaten. De Nixie Tube toont "oFF". In de TWINOVA-modus zijn DUAL en SPLIT niet beschikbaar en het standard splitpunt is E3 (32).
2. Kies een geluid.
In de TWINOVA-modus is het geluid dat je gebruikt het geluid dat je voor de upper voice hebt ingesteld voorafgaand aan de TWINNOVA-modus. Druk op een voice direct-toets of de [+ / YES]- en [- / NO]-toetsen om een geluid te kiezen.
3. Bepaal het splitpunt.
Houd in de TWINOVA-modus mode de [LOWER]-toets ingedrukt en speel een willekeurige toets C3~C6 op het klavier om het splitpunt te bepalen. Laat de [LOWER]-toets los om de splitpuntinstelling te verlaten.
4. Bepaal het octaaf.
Houd in de TWINOVA-modus de [SHIFT]-toets ingedrukt en druk op de klaviertoetsen gemarkeerd als OCTAVE +/- om de waarde voor het octaaf aan te geven. De Nixie Tube toont de huidige waarde, bv. "1".

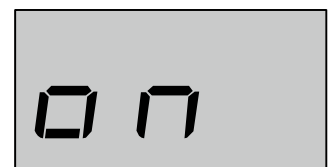

VOICE STYLE SONG
Default Split Point E3 32

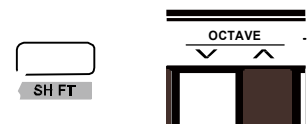

Opmerking:

Tijdens het afspelen van songs is TWINOVA niet beschikbaar.

Pieptoon

Deze functie is bedoeld om de aandachtstoon aan en uit te zetten. De basisinstelling is "aan".

Bediening:

Houd de [SHIFT]-toets ingedrukt en druk op de klaviertoets gemarkeerd als BEEP om de pieptoon aan of uit te zetten.



MIDI-functie

Wat is MIDI?

MIDI is de afkorting voor "Musical Instrument Digital Interface" en maakt het voor elektronische muziekinstrumenten, computers en andere gelijksoortige apparaten mogelijk om met elkaar te verbinden en te communiceren. MIDI bevat commando's met betrekking tot notatie, toonhoogte, dynamiek, stuursignalen voor volume, vibrato, panorama en wisselen van geluid.

MIDI-aansluitingen

Dit instrument is voorzien van twee MIDI-aansluitingen: 1x USB en 1x MIDI-out.

Aansluitregels

Bij MIDI-aansluitingen heb je te maken met een "master" en een "slave". Verbind de MIDI-out van de master met de MIDI-in van de slave. MIDI-aansluitingen van hetzelfde apparaat kunnen niet met elkaar worden verbonden. Ook kunnen dezelfde MIDI-in of -uitgangen van apparaten niet met elkaar worden verbonden.

MIDI OUT

Verbind de MIDI-out van het instrument door middel van een standard MIDI-kabel met de MIDI-in van een computer of extern MIDI-apparaat. Aldus kunnen MIDI-data vanuit de MIDI-out naar een ander MIDI-apparaat worden gestuurd wanneer je het klavier bespeelt of een andere MIDI-stuurfunctie gebruikt. Bv.: noot aan/uit, geluidskeuze, besturingsdata etc. Zie de MIDI-implementatiekaart voor details.

MIDI-controller

Dit instrument heeft 3 onafhankelijke MIDI-controllers, die elk kunnen worden gebruikt om een ander MIDI-apparaat te besturen. Zie hiervoor de gedetailleerde procedures hieronder.

Controller-instellingen

1. Toegang tot de MIDI-controller-modus

Houd de [SHIFT]-toets ingedrukt en op de [MIDI MODE]-toets, toegang tot de MIDI-controller-modus. De led-indicator van [MIDI MODE] licht op.



VOICE STYLE SONG

2. Toegang tot de beweringsmodus

Druk op de [MIDI EDIT]-toets voor toegang tot de beweringsmodus van de controllers. De betreffende MIDI EDIT-indicator licht op.

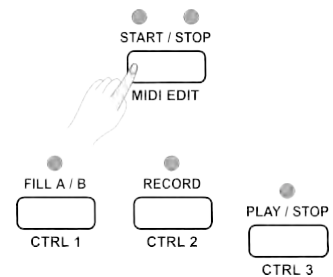

3. Controller-keuze

In de beweringsmodus, druk op een van de toetsen [CTRL 1] tot [CTRL 3] om de betreffende controller te kiezen. Bv.: druk op [CTRL 1] om controller 1 te bewerken. De bijbehorende indicator licht op en de Nixie Tube toont de commandowaarde; je kunt nu de parameters voor controller 1 bewerken.

4. Commando-instellingen

In de beweringsmodus voor de MIDI-controller, druk op de [COMMAND]-toets en de Nixie Tube toont het huidige commandonummer. Het "VOICE"-ikoon licht op. Nu kun je het gewenste commandonummer ingeven door de corresponderende, numerieke klaviertoetsen in de MIDI-sectie in te drukken. Er zijn in het totaal 131 MIDI controller-commando's (000-130) en de basisinstelling is 001.



Nummer	Display	Commando
000~127	0.00~1.27	Standard MIDI control <input type="checkbox"/> Bn <input type="checkbox"/>
128	.Cn	Program change <input type="checkbox"/> Cn <input type="checkbox"/>
129	.dn	Channel aftertouch <input type="checkbox"/> Dn <input type="checkbox"/>
130	.En	Pitch bend <input type="checkbox"/> En <input type="checkbox"/>



Opmerking:

Wanneer je de numerieke toetsen gebruikt om het commandonummer in te geven, houd de [shift]-toets ingedrukt en geef vervolgens drie cijfers in. Bv.: achter elkaar 0,6,4 resulteert in commando 64.

5. Data-instellingen

In de beweringsmodus voor de MIDI-controller, druk op de [DATA]-toets en de Nixie Tube toont de datawaarde van de betreffende controller. Het "STYLE"-ikoon licht op. Nu kun je de datawaarde voor de betreffende controller ingeven door de numerieke klaviertoetsen in de MIDI-sectie te gebruiken. Bereik: 000-127.



Opmerking:

Wanneer je de numerieke toetsen gebruikt om de datawaarde in te geven, houd de [shift]-toets ingedrukt en geef vervolgens drie cijfers in. Bv.: achter elkaar 0,6,4 resulteert in commando 64.

6. Kanaal-instelling

In de beweringsmodus voor de MIDI-controller, druk op de [CHANNEL]-toets. De Nixie Tube toont het huidige MIDI-kanaal en het "SONG"-ikoon licht op. Nu kun je direct het MIDI-kanaalnummer ingeven door de numerieke klaviertoetsen in de MIDI-sectie te gebruiken. Bereik: 01-16.

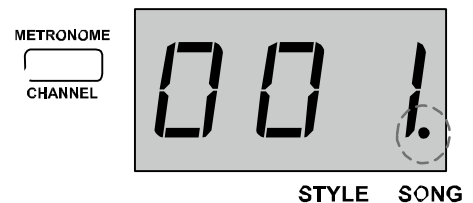

Opmerking:

Wanneer je de numerieke toetsen gebruikt om het kanaalnummer in te geven, houd de [shift]-toets ingedrukt en geef vervolgens twee cijfers in. Bv.: achter elkaar 0,1 resulteert in MIDI-kanaalnummer 1.



MIDI-functie

Zie de procedure 3-6 hierboven voor de volledige parameterinstellingen voor controllers 1/2/3. Druk op de [MIDI EDIT]-toets om de bewerkinsmodus voor de MIDI-controllers te verlaten. De betreffende indicator gaat uit.

Opmerking:

- 1) De commandowaarde is DATA 1 van Bn als die binnen het bereik van 0-127 dat je instelt ligt. De waarde van DATA 2 kan worden ingesteld door op de toets [DATA] te drukken.
- 2) Als het nummer dat je instelt 128 is, kan het commando Cn zijn. De datawaarde kan worden ingesteld door de [DATA]-toets in te drukken.
- 3) Als het nummer dat je instelt 129 is, kan het commando Dn zijn. De datawaarde kan worden ingesteld door de [DATA]-toets in te drukken.
- 4) Als het nummer dat je instelt 130 is, kan het commando En zijn. De waarde van DATA 2 kan worden ingesteld door de [DATA]-toets in te drukken, DATA 1 wordt automatisch door DATA 2 gegeneerd:
 Als Data2 = 0~126, dan Data1=0;
 Als Data2 = 127, dan Data1=127;
 Aanvulling:
 Als Data1=Data2=0, wat betekent dat pitchbend op het laagste niveau is;
 Als Data1=0 □ Data2=64, wat betekent dat pitchbend in de middenstand is;
 Als Data1=127 □ Data2=127, wat betekent dat pitchbend op hoogste niveau is.

Controller-output

1. Houd de [SHIFT]-toets ingedrukt en druk op de [MIDI MODE]-toets. De led-indicator van [MIDI MODE] licht op.
2. Druk op de toets [CTRL 1], de led-indicator van [CTRL 1] knippert kortstondig, dat toont dat het systeem MIDI-informatie van controller 1 verstuurt. De betreffende MIDI-indicator licht op wanneer dit process is beëindigd. Als je nogmaals op de [CTRL 1]-drukt, wordt de MIDI-informatie herhaaldelijklki verzonden.
3. Op dezelfde manier, als je toetsen [CTRL 2] en [CTRL 3] indrukt wordt de MIDI-informatie van de betreffende controller verstuurd via MIDI OUT.
4. In de MIDI-controller-modus, als je die wilt verlaten, houd de [SHIFT]-toets ingedrukt en druk op de [MIDI MODE]-toets.

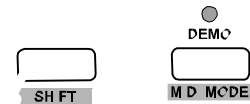
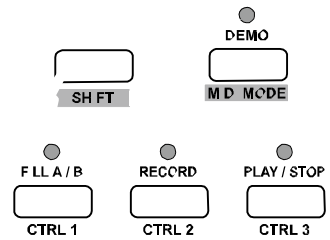

Fabrieksinstellingen herstellen

Houd, wanneer het toestel is uitgeschakeld, de toetsen [+ / YES] en [- / NO] tegelijkertijd ingedrukt en schakel de piano in. Het systeem zal de fabrieksinstellingen terug zetten en alle opgenomen data wissen. De Nixie Tube toont "---". Na beëindiging van het herstelproces zal de piano automatisch worden aangezet. Wees voorzichtig hiermee.

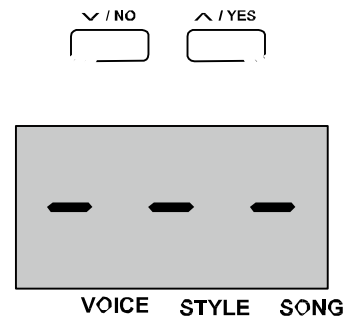

Probleemoplossing

Probleem	Mogelijke oorzaak en oplossing
De luidsprekers produceren een tikgeluid telkens als het apparaat wordt in- of uitgeschakeld.	Dit is normal en het kan geen kwaad.
Het apparaat staat aan, maar er komt geen geluid als het klavier wordt bespeeld.	1. Check of het volume op een passend niveau staat. 2. Controleer of er geen hoofdtelefoon is aangesloten op PHONES 2-uitgang.
Er wordt geruis/gekraak geproduceerd bij het gebruik van een mobiele telefoon.	Het gebruik van een mobiele telefoon in de nabijheid van het instrument kan storing veroorzaken. Schakel de telefoon uit of gebruik 'm verder van het instrument verwijderd.
Bepaalde noten klinken op een foutieve toonhoogte.	Zorg ervoor dat de waarde van de stemming staat ingesteld op "0". Houd de toetsen [+ /Yes] en [- /No] tegelijkertijd ingedrukt en schakel het toestel in om alle standaardinstellingen van het instrument terug te krijgen.
De piano wordt niet herkend bij het aansluiten op een computer.	Check of de USB-kabel stevig is verbonden of probeer een andere USB-poort van de computer. Er hoeft geen driver te worden geïnstalleerd.

Specificaties

Keyboard

88 Hammer Action Keys

Polyphony

64

Voice

20 Voices

Style

50 Styles

Song

60 Songs

Demo

2 Demos

Tempo

30 – 280

Control Button

Power switch, Volume, Demo (MIDI Mode), Tempo- (Command), Tempo+ (Value), Metronome (Channel), Start/Stop (MIDI Edit), Fill A/B (CTRL 1), Record (CTRL 2), Play/Stop (CTRL 3), Voice (Voice Demo), Style (Dual), Song (Lower), Duet, -/No (TWINOVA), +/Yes (Scale), Transpose (Harmony), Shift, 10 Voice direct buttons.

Control Key

Beep, Pedal Resonance Switch, Touch -/+, Tune -/+, Octave-/+, Scale setting, Reverb Setting, Chorus Setting, EQ -/+, Duet -/+, Harmony -/+, Melody Off, Metronome setting, ACCMP Volume -/+, Tempo setting, Style Select, Song Select, MIDI Controller Parameters setting.

Connectors

DC IN, PHONES (2 standard. 1/4" phone), AUX IN, AUX OUT, USB, SUSTAIN, MIDI OUT, UNIT PEDALS (Soft, Sostenuato, Sustain).

Power Supply

DC IN 12V/2000mA

Speaker

4ohm 10W x 2
8ohm 20W x 2

Dimensions

1365(W) x 366(D) x 137(H) mm

Weight

12.1Kg

* All specifications and appearances are subject to change without notice.

Geluidenlijst

NO.	Name
Piano	
1	Grand Piano
2	Grand Piano 2
3	Ele. Piano
4	Ele. Piano 2
5	Ele. Piano 3
6	Harpsichord
Chromatic Percussion	
7	Clavi
8	Vibraphone
Organ	
9	Percussive Organ
10	Drawbar Organ
11	Church Organ
12	Reed Organ
13	Rock Organ
14	Accordion
15	Harmonica
Guitar	
16	Acoustic Guitar (nylon)
17	Electric Guitar (clean)
Bass	
18	Electric Bass (finger)
Strings & Orchestral Instruments	
19	String Ensembles

Style-lijst

NO.	English Name
1	Romantic 8beat
2	Pop 8Beat
3	Slow Rock
4	Lyric 3Beat
5	Pop Waltz
6	Slow Waltz
7	Waltz 1
8	Waltz 2
9	Waltz 3
10	Vienna Waltz
11	March 1
12	March 2
13	Polka
14	Italian Polka
15	Jazz Pub
16	Jazz 1
17	Jazz 2
18	Jazz 3
19	Jazz 4
20	Jazz 5
21	Boogie
22	Jive
23	Dixland
24	Latin
25	Tango
26	Lambada
27	Samba
28	ChaCha
29	Beguine
30	Salas
31	Pop Bossa
32	Blues 1
33	Blues 2
34	Blues 3
35	Jazz Bluse
36	Piano Beat
37	Piano Bar
38	Pop 1
39	Pop 2
40	Pop 3
41	Pop 4
42	Pop Country
43	Pianist 1
44	Pianist 2
45	Ballad 1
46	Ballad 2
47	Ballad 3
48	Ballad 4

Song-lijst

NO.	English Name
1	Waltz in A Flat Op.39, No.15
2	The Happy Farmer
3	Etude
4	Dance Of The Four Swans From "Swan Lake"
5	Carmen Suite No.2 Habanera
6	A Little Polish Dance
7	Jesus Saviour Pilot Me
8	Old Macdonald Had A Farm
9	O Sole Mio
10	Wedding March From "Lohengrin"
11	2-Part Invention No.13 In A Minor BWV 784
12	Turkish March
13	Italian Polka
14	Musette
15	Bourree
16	To A Wild Rose
17	Away In A Manger
18	Fur Elise
19	Marriage Of Figaro
20	Angels We Have Heard On High
21	Waltz
22	America The Beautiful
23	Did You Ever See A Lassie
24	Arabesque
25	Old France
26	Santa Claus Is Coming To Town
27	Music Box Dancer
28	Symphony No.9 In E Minor Large From "The New World"
29	Larghetto
30	French Suites
31	Mazurka
32	Minuet 1
33	Minuet 2
34	Minuet 3
35	Minuet In G
36	Neapolitan Song
37	Prelude
38	Salut D' Amour
39	Pizzicato Polka
40	Piano Sonata No.11 in A major K331 I. Andante grazioso
41	Songs Without Words Op30 No .6 F sharp minor Venetian Gondola Song
42	Duke Aria From "The Rigoletto"
43	Burgmuller Op.100 No.15 - Ballade
44	Spinning Song
45	In The Theatre
46	Alfredo and Violetta Column Tower Duet
47	Come Back To Sorrento
48	Piano Sonatina In F Major
49	Tchaikovsky Waltz
50	Military March No.1 In D Major
51	Als Die Alte Mutter Mich Noch lehrte Singen
52	Etude on Leger Lines 1
53	Etude on Leger Lines 2
54	At the Ball
55	Dancing Raindrops
56	From a Story Book
57	Comin' 'Round the Mountain



Demo-lijst

No.	English Name
1	Fantasia
2	Chpn_op25_no1

MIDI Implementation Chart

Function		Transmitted	Recognized	Remarks
Basic	Default	1ch	ALL	
Channel	Changed	1-16ch	1-16ch	
Mode	Default	x	3	
	Messages	x	3	
	Altered	*****	x	
Note	Note	0—127	0—127	
Number	:True voice	*****	0—127	
Velocity	Note on	o 9nH,V=1-127	o 9nH,V=1-127	
	Note off	x (9nH,V=0)	o(9nH,V=0; 8nH,V=0-127)	
After	key's	x	x	
Touch	Ch's	x	x	
Pitch Bend		x	o	
Control	0	o	o	Bank Select
Change	1	x	o	Modulation
	5	x	o	Portamento Time
	6	o	o	Data Entry
	7	o	o	Volume
	10	x	o	Pan
	11	x	o	Expression
	64	o	o	Sustain Pedal
	65	x	o	Portamento ON/OFF
	66	o	o	Sostenuto Pedal
	67	o	o	Soft Pedal
	80	x	o	Reverb Program
	81	x	o	Chorus Program
	91	o	o	Reverb Level
	93	o	o	Chorus Level
	120	x	o	All Sound Off
	121	x	x	Reset All Controllers
	123	o	o	All Notes Off
Program		o	o	
Change	:true	*****	0—127	
System Exclusive		x	o	
System	:SongPosition	x	x	
Common	:Song Select	x	x	
	:Tune	x	x	
System	:Clock	o	x	
Real Time	:Commands	x*1	x*1	
Aux	:LOCAL ON/OFF	x	x	
Messages	:Active sense	o	o	
	:Reset	x	o	
Notes:	*1	When the accompaniment is started, an FAH message is transmitted, When accompaniment is stopped, an FCH message is transmitted.		

* Mode 1: OMNI ON, POLY

* Mode 3: OMNI OFF, POLY

o YES

Verstemmen van de toonladder

Een stemmingsysteem wordt gebruikt om vast te stellen welke tonen of toonhoogtes er worden gebruikt bij het spelen van muziek. Anders gezegd: het is een keuze met betrekking tot de welke frequenties er worden gebruikt en de onderlinge afstand daarvan. Gelijkzwevende stemming (slechts één stemmethode voor alle grondtonen, geschikt voor klavierinstrumenten) is tegenwoordig de meest gebruikte stemming voor piano's en andere instrumenten met een min of meer vaste stemming. Een van de voordelen van gelijkzwevende stemming is dat die hetzelfde is voor elke toonaard, zodat composities vrijelijk omlaag en omhoog kunnen worden getransponeerd zonder dat de intervallen veranderen. Het gebruik van gelijkzwevende stemming, met name voor piano, is wijd verbreid en is een veilige keuze. Er werden echter verschillende andere toonladders gebruikt voor composities en uitvoeringen voordat men de gelijkzwevende stemming invoerde. Deze piano is voorzien van zes stemsystemen, die je kunt kiezen afhankelijk van welke akkoorden en melodieën je op dat moment nodig hebt.

Eigenschappen van de verschillende stemmingen

Pythagoriaans

De pythagoriaanse stemming, genoemd naar de wiskundige en filosoof Pythagoras uit de oudheid, is gebaseerd op het stapelen van intervallen genaamd reine kwinten. Deze is specifiek geschikt voor muziek waarin de kwinten worden behandeld als consonant zijn en de tertsen als dissonant.

Puur majeur & puur mineur

Pure intonatie (soms afgekort als JI, just intonation) is een muzikale stemming waarin de frequenties van de noten zijn gerelateerd aan de verhouding tussen kleine, gehele getallen. Elk interval dat op deze wijze is gestemd noemt men puur of juist. Een majeurtoonaard, die bestaat uit pure intonaties, met name de drieklanken bestaand uit de grondtoon, de terts en de kwint, klinkt extreem harmonieus. Pure intonatie is waarschijnlijk de meest natuurlijk klinkende stemming.

Meantone

Het Meantone-systeem lijkt erg op pure intonatie. Het werd in de 16de eeuw gebruikt voor het stemmen van pijporgels. Deze muzikale toonaarden, gebaseerd op het pythagoriaans systeem, maar de kwint met een kwart komma verkleind, benaderen pure intonatie in hoge mate. Dit systeem creëert dan ook prachtige, puur klinkende toonladders; net als een perfecte drieklank.

Werckmeister

The Werkmeister is genoemd naar Andreas Werckmeister, en werd gecreëerd als een verbetering ten opzichte van de pythagoriaanse toonladder. Deze stemming brengt de comma maxima, bedacht door Pythagoras, terug tot vier reine kwinten en de rest van de kwinten hun pythagoriaans toonladderkarakteristiek. Werkmeister-stemming kan een toonladder stemmen van harmonisch naar melodisch door het toongetal te vergroten, waardoor elke tonaliteit kenmerkend klinkt. Dit maakt het essentieel voor classicistische en romantische, tonale muziek om de toonaard te benoemen.

Kirnberger

Kirnberger-stemming is een ongewone stemming ontwikkeld in de tweede helft van de 18de eeuw door Johann Kirnberger en wordt beschouwd als een verbeterde versie van het Meantone-systeem. Hij maakt het mogelijk tijdens een opvoering vrijelijk van stukken te wisselen.

Twaalfdeels gelijkzwevende stemming

Bij twaalfdeels gelijkzwevende stemming wordt het octaaf verdeeld in 12 gelijke delen. Een afstand van een halve toon, oftewel de frequentieverhouding van een interval van twee naastliggende tonen, is de twaalfdemachtswortel uit 2. Er is een minimaal verschil van steeds dezelfde hoeveelheid tussen twee intervallen.

